

THREELINE 

NEW

TELLY HBT

ISI HBI

HIGH BAY LED



ThreelineGroup.com



TELLY ^{PRO} HBT

HIGH BAY LED PRO

160 lm/W
reali 

100W

150W

200W

La nuova campana compatta **TELLY**, grazie alla sua efficienza **fino a 200 lm/W**, è la soluzione ideale per applicazioni che necessitano di un alto livello di comfort visivo, come aree industriali, centri logistici, ampie superfici o spazi con soffitti alti.

È fabbricata in alluminio di alta qualità, con un **design compatto e leggero**, così da facilitare la dissipazione del calore e aumentare la durata del prodotto, che ha **5 anni di garanzia**.

La campana **TELLY** è un perfetto esempio di efficienza, facilità di installazione e domotica integrata. Inoltre, è dotata di default di un **driver regolabile 0/1-10V** e, grazie a diverse opzioni di **smart control**, è possibile regolarla con sistemi come Casambi, DALI, Bluetooth e Zigbee.

La varietà di opzioni e accessori di personalizzazione rende la campana **TELLY** il prodotto professionale più versatile dell'azienda.

TELLY CARATTERISTICHE

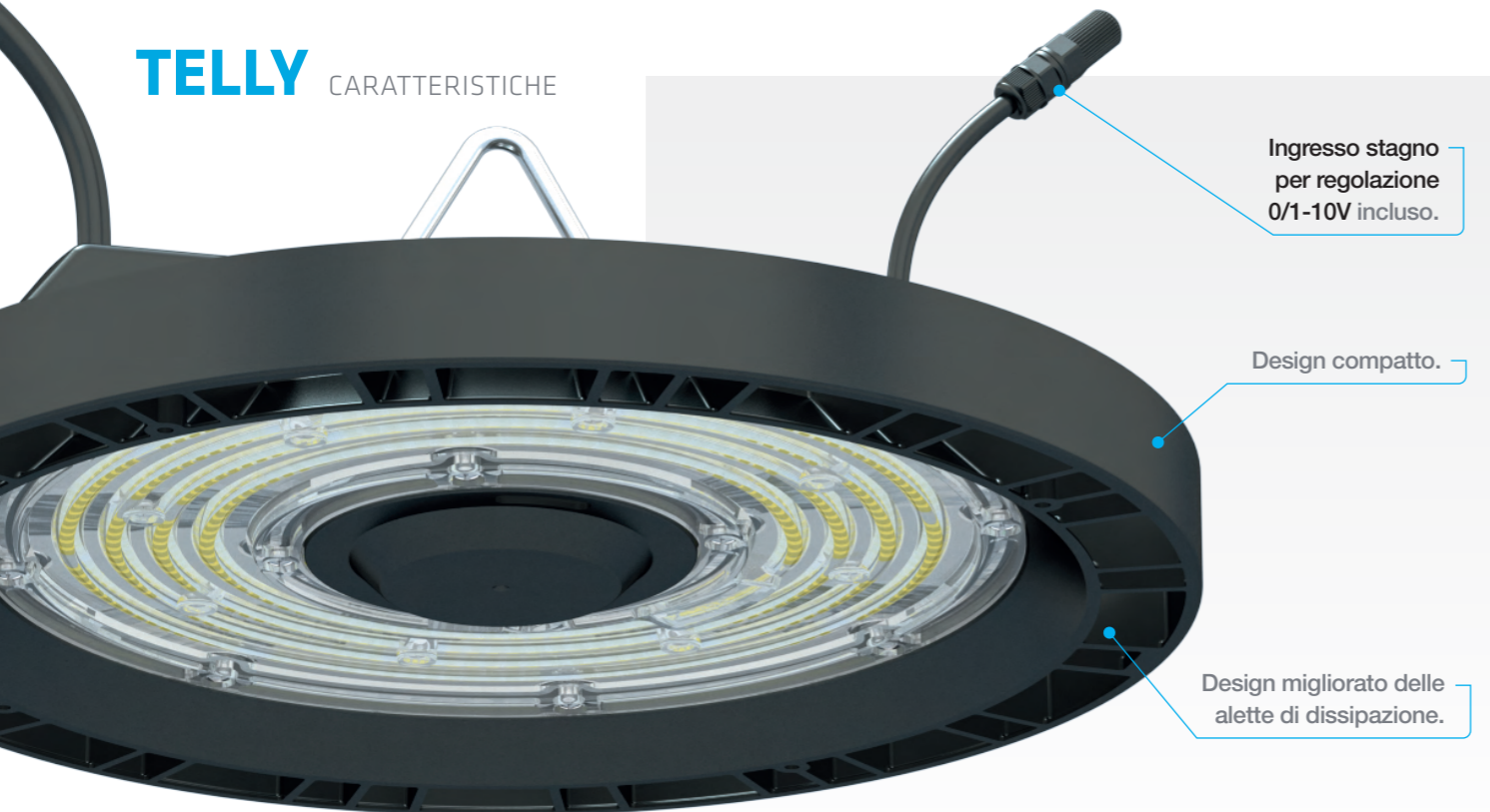

Con il suo grado di protezione IP65, la campana TELLY è totalmente protetta dalla polvere e dall'umidità.



Il corpo in alluminio pressofuso permette un'efficace dissipazione del calore, estendendo la durata della campana.

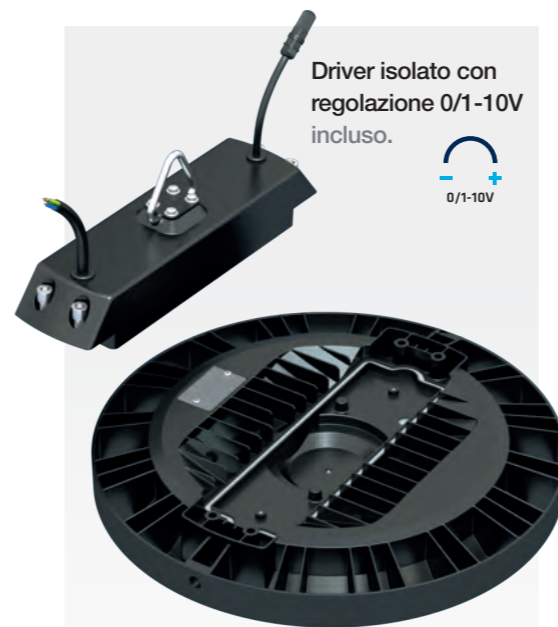

Opzioni di regolazione: DALI CASAMBI BLUETOOTH ZIGBEE

Facile installazione, con anello di sollevamento pieghevole.



Realizzata in lega di alluminio ADC12.

Lenti in policarbonato IK10 resistenti ai raggi UV.

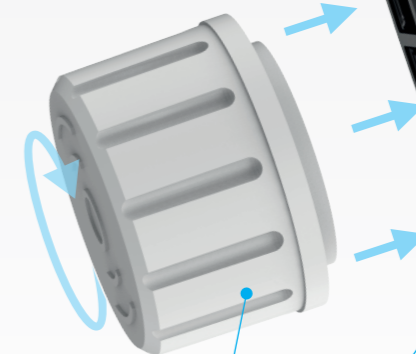

Opzioni di smart control.

Base Zhaga.

Efficienza migliorata, grazie ai LED ad alta luminosità. 160 lm/W reali.

TELLY OPTIONAL

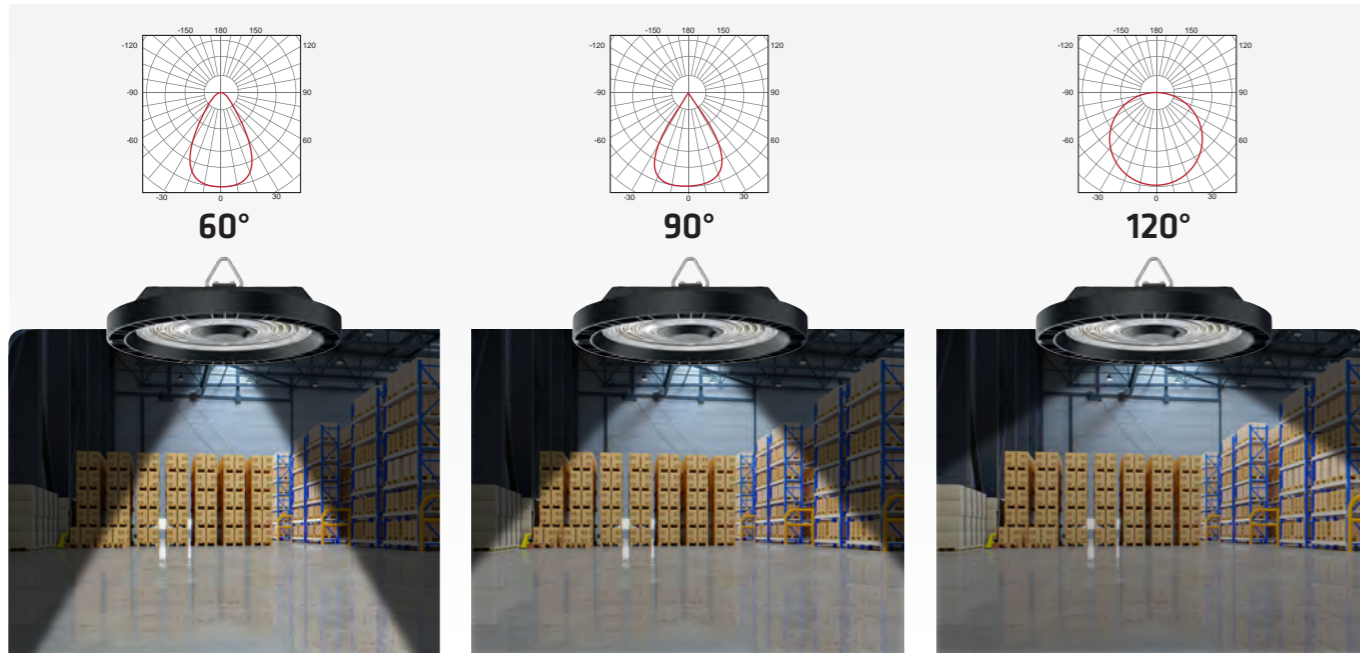

Ottiche 60°, 90° e 120° per adattarsi meglio a ogni tipo di applicazione.

Staffa per facilitare il fissaggio e l'orientamento della campana.



Disponibile riflettore in alluminio per basso UGR.

TELLY CONTROLLO

Diverse possibilità di smart control grazie ai sensori compatibili con la base Zhaga.



Sensore PIR.



zigbee

Sensore wireless.



Usare con gateway Zigbee.



Bluetooth®

Sensore wireless.



Usare con gateway Bluetooth per accesso remoto.



Possibilità di installare sensore di luminosità SL20.

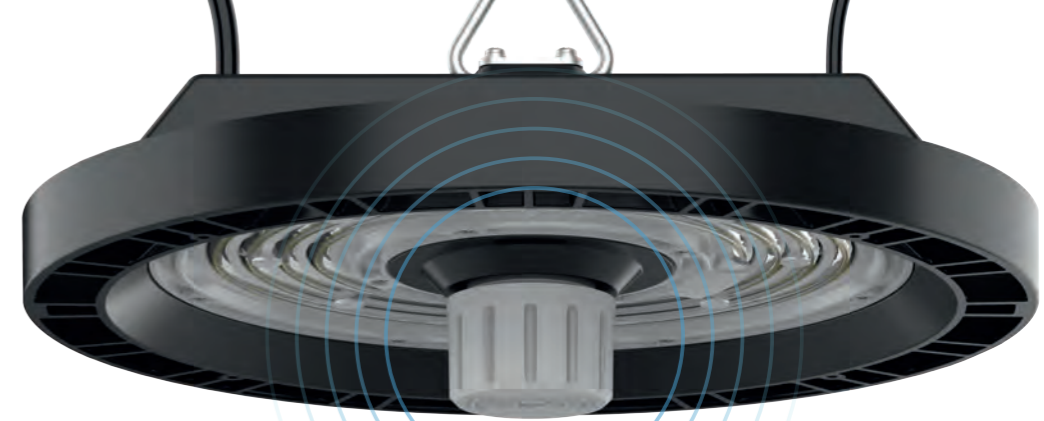

SMART

Design di ultima generazione, con stampo in pezzo unico.

Facile installazione, con anello di sollevamento pieghevole.

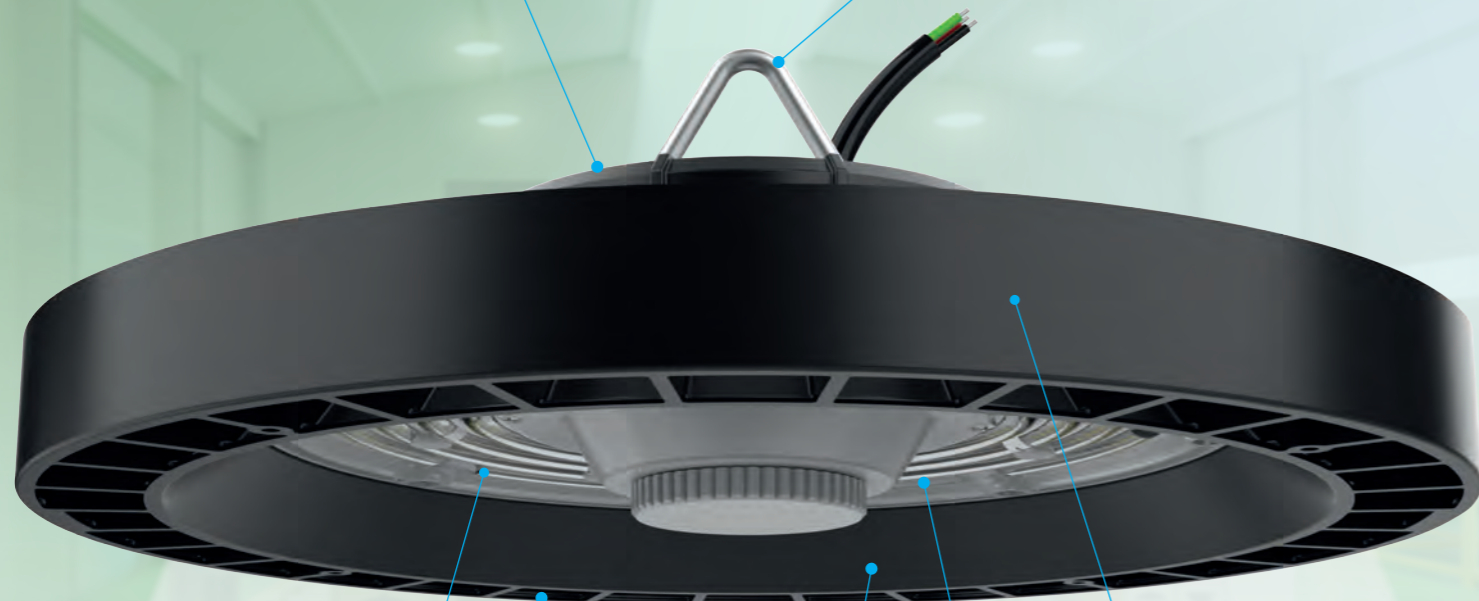

ISI CARATTERISTICHE

Efficienza migliorata, grazie ai LED ad alta luminosità. 140 lm/W reali.

Dissipazione del calore migliorata.

Realizzata in lega di alluminio ADC12.

Design compatto.

Lenti in policarbonato resistenti ai raggi UV. **IK10**

ISI ^{ECO} HBI HIGH BAY LED

La nuova campana ISI, con il suo design **compatto e perfezionato**, permette di ottenere un'illuminazione ottimale in spazi ampi.

Con un'efficienza di **140 lm/W reali**, due temperature di colore e tre potenze, si adatta perfettamente all'illuminazione di ambienti con soffitti alti.

Il suo **design**, derivato dallo stampo in pezzo unico, favorisce la dissipazione, assicurando il corretto funzionamento della campana ed estendendone la durata, tanto che possiamo offrire una **garanzia di 5 anni**.

140 lm/W reali

100W 150W 200W

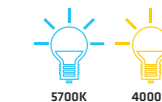

Accessorio a staffa disponibile.

ISI OPZIONI

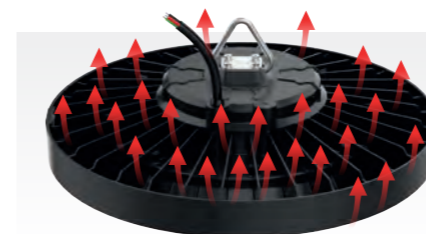

Ottima dissipazione del calore.



Grado di protezione IP65.



Riflettore in alluminio per basso UGR.

TELLY HBT

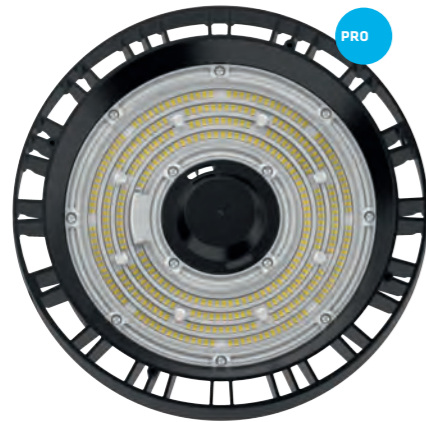

- ✓ Potenza: 100W, 150W, 200W.
- ✓ CCT: 5700K, 4000K.
- ✓ Driver: 0/1-10V regolabile.
- ✓ Efficienza: Fino a 200 lm/W reali.
- ✓ Angolo di apertura: 60°, 90°, 120°.
- ✓ Indice di protezione: IP65.
- ✓ Smart control.
- ✓ Sistemi di regolazione: DALI, Casambi, Bluetooth, Zigbee.
- ✓ Base Zhaga.
- ✓ Accessori: Kit di emergenza, Staffa, Riflettore.
- ✓ Garanzia: 5 anni.

ISI HBI

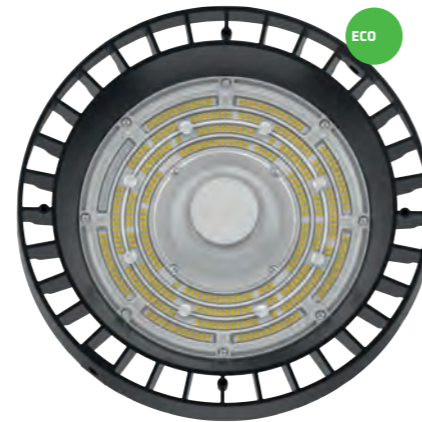

- ✓ Potenza: 100W, 150W, 200W.
- ✓ CCT: 5700K, 4000K.
- ✓ Efficienza: 140 lm/W reali.
- ✓ Angolo di apertura: 120°.
- ✓ Indice di protezione: IP65.
- ✓ Accessori: Staffa, Riflettore.
- ✓ Garanzia: 5 anni.

TELLY HBT

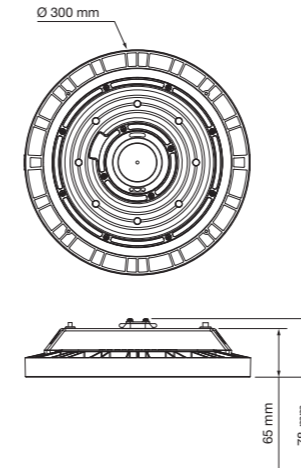

ISI HBI

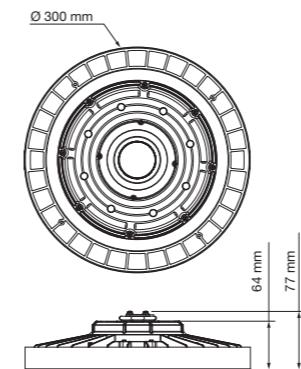

Modello	CCT	W	120°	90°	60°
HBT1005760	● 5700K	100 W	16000 lm	18000 lm	60°
HBT1004060	● 4000K	100 W	16000 lm	18000 lm	60°
HBT1005790	● 5700K	100 W	16000 lm	18000 lm	90°
HBT1004090	● 4000K	100 W	16000 lm	18000 lm	90°
HBT10057120	● 5700K	100 W	16000 lm	18000 lm	120°
HBT10040120	● 4000K	100 W	16000 lm	18000 lm	120°
HBT1505760	● 5700K	150 W	24000 lm	27000 lm	60°
HBT1504060	● 4000K	150 W	24000 lm	27000 lm	60°
HBT1505790	● 5700K	150 W	24000 lm	27000 lm	90°
HBT1504090	● 4000K	150 W	24000 lm	27000 lm	90°
HBT15057120	● 5700K	150 W	24000 lm	27000 lm	120°
HBT15040120	● 4000K	150 W	24000 lm	27000 lm	120°
HBT2005760	● 5700K	200 W	32000 lm	36000 lm	60°
HBT2004060	● 4000K	200 W	32000 lm	36000 lm	60°
HBT2005790	● 5700K	200 W	32000 lm	36000 lm	90°
HBT2004090	● 4000K	200 W	32000 lm	36000 lm	90°
HBT20057120	● 5700K	200 W	32000 lm	36000 lm	120°
HBT20040120	● 4000K	200 W	32000 lm	36000 lm	120°

Modello	CCT	W	120°	90°	60°
HBI10057120	● 5700K	100 W	14000 lm	18000 lm	120°
HBI10040120	● 4000K	100 W	14000 lm	18000 lm	120°
HBI15057120	● 5700K	150 W	21000 lm	27000 lm	120°
HBI15040120	● 4000K	150 W	21000 lm	27000 lm	120°
HBI20057120	● 5700K	200 W	28000 lm	36000 lm	120°
HBI20040120	● 4000K	200 W	28000 lm	36000 lm	120°



THREELINE 

INDOOR
INDUSTRIAL
OUTDOOR
SPORTS
SMART
STREET
DECORATIVE

LIGHTING



ThreelineGroup.com



THREELINE 